



# Secado de PE-Film

## Especificaciones técnicas para SK370

### Dibujo dimensional

Sujeto a modificaciones técnicas.

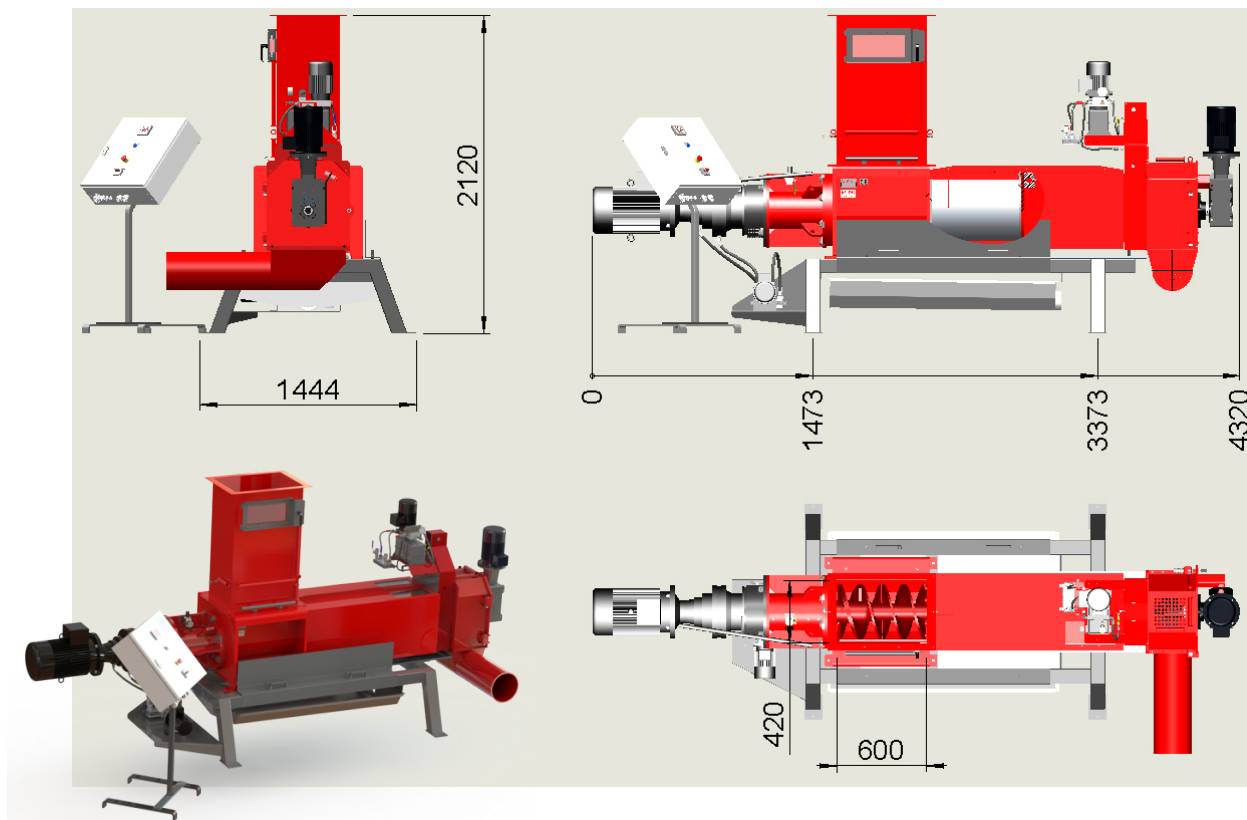

Datos técnicos	Europa	Estados Unidos
Material	PE-Film	Láminas de polietileno
Porcentaje de materia seca obtenida *)	90-95 %	90-95 %
Capacidad por hora *)	800 kg	1750 libras
Capacidad diaria *)	20 toneladas	20 toneladas
Dimensión de la boca de alimentación, entrada (estándar)	600 x 420 mm	24 x 17 pulgadas
Peso	1500 kg	3300 libras
Dimensiones de la máquina (L x An x Al) (estándar)	4275 x 1444 x 2120 mm	168 x 57 x 83 pulgadas
Potencia del motor	Motor principal: 15 kW Bomba hidráulica: 0,55 kW Descompactadora: 4 kW Refrigeración por aire para la bomba hidráulica y el engranaje: 0,90 kW	Descompactadora: 6,8 CV (5 kW) Refrigeración por aire para la bomba hidráulica y el engranaje: 1,5 CV (1,1 kW)
Potencia eléctrica	3 x 400 V, 50 Hz, 63 A	3 x 230 V, 60 Hz, 80 A 3 x 480 V, 60 Hz, 63 A
Marcado	Aprobado por CE	Aprobado por CE, UL

\*) En función de la combinación del material y el grosor.



# Secado de PE-Film

## Descripción

Durante la producción del plástico reciclado procedente de láminas de polietileno, la lámina cortada se lava a fondo y luego se seca. Tradicionalmente, el proceso de secado se realiza usando aire caliente, centrifugado y aglomerado. Se puede evitar una parte considerable del consumo energético que requiere este procedimiento de secado expulsando el agua de la lámina mojada de polietileno mediante presión usando la compactadora de tornillo SK370. El contenido de elemento seco se puede incrementar entre un 60 % y un 90 % con un consumo de energía de solo 24 kW por cada 1.000 kg de lámina de polietileno.



60%  90%  
 Incremento de  
 materia seca



## Función

Colocar la compactadora de tornillo tras el centrifugado acelera el proceso e incrementa la capacidad de la línea de secado. La compactadora de tornillo RUNI SK370 se ha desarrollado para trabajar en una línea de producción automática, 24 horas al día 7 días a la semana, con una capacidad de aproximadamente 800 kg/hora. La unidad descompactadora es opcional. Afloja el núcleo de la lámina de polietileno una vez que se haya deshidratado en la compactadora de tornillo RUNI. Esto puede ser positivo si fuera necesario expandir la lámina de polietileno. Los sensores garantizan el arranque y parada automáticos, y dan información de cuándo es necesario engrasar los cojinetes.



## Ventajas

- Seque la lámina de polietileno con un bajo coste energético.
- Un manejo sencillo y seguro gracias al arranque y parada automáticos.

## Opción

- La unidad descompactadora puede aflojar la lámina de polietileno.
- Control remoto

TURN WASTE TO VALUE



**RUNI**  
DANISH ENGINEERING